



n. 5 Febbraio 2009



Inside Toshiba

東芝インサイド



Confidential



Che dire: siamo di fronte ad uno scenario economico complesso.

E' vero: è dura là fuori. Ma non sono d'accordo con chi si piange addosso e sostiene che la realtà del mercato è scoraggiante. Come sempre accade nelle sfide più competitive alcune aziende risponderanno in modo proattivo ed efficace, mentre altre rimarranno indietro.

Questa crisi non è una battuta d'arresto: può essere una prova per tutti noi. Ci sarà chi lotterà per sopravvivere e chi emergerà ancora più forte: cosa possiamo fare per garantire un vantaggio alle nostre Aziende in questi momenti?

- Impegnarci con volontà e voglia di sacrificio
- Prendere le giuste decisioni, basandoci sulle nostre forze e sulle nostre conoscenze.
- Agire velocemente e con spirito innovativo.

Noi come Toshiba Italia non abbiamo in tasca la soluzione dei problemi: abbiamo però passione, voglia di fare e la forza di un grande marchio. Siamo già pronti con molte novità ed altre ancora ne studieremo nel corso del 2009: chiamateci per scoprire cosa possiamo fare insieme.

Bruno Amlesu
Presidente

In questo numero

Editoriale

La vendita consulenziale batte la crisi

CSC, Nuova Carta dei Servizi, Calendario Corsi Tecnici

Il 1° Seminario Toshiba Campus

La nuova serie Full Colour PRO per la stampa professionale

Le ultime soluzioni software di Toshiba

Nuovi articoli per il vostro Showroom, Range Brochure, e 4 pagine pubblicitarie

Notizie Flash da Toshiba in Italia

Notizie Flash da Toshiba nel mondo



Nuovo direttore commerciale alla guida del reparto vendite Toshiba

Un caloroso benvenuto ad Alessandro Bassani.





LA VENDITA CONSULENZIALE BATTE LA CRISI: i casi di successo di Toshiba Pay per Use (TPU)

In questa particolare situazione di mercato, per le aziende la riduzione degli sprechi e l'ottimizzazione delle risorse è una scelta obbligata. Grazie alla vendita consulenziale Toshiba Pay per Use i vostri colleghi della ditta GTM di Darfo, della ditta Cremonini di Forlì e R. Zanantoni di Parma hanno siglato tre importanti contratti:



Lucefin è la holding finanziaria di un gruppo industriale che nasce come leader storico nel settore dell'acciaio e si sviluppa come moderno gruppo logistico vantando partnership internazionali.

La società **GTM** ha proposto un unico contratto globale per tutte le aziende del gruppo nell'ottica di migliorare l'intera gestione del parco macchine che passa da 120 apparecchiature tra stampanti, fax e fotocopiatori, a 22 MFP colore e 20 MFP bianco e nero Toshiba, così divise: 8 e-STUDIO207, 7 e-STUDIO233, 5 e-STUDIO353, 19 e-STUDIO281c, 2 e-STUDIO2330c e 1 e-STUDIO3520c.

So.F.TER.

Fondata nel 1980, **SO.F.TER.** è uno dei maggiori produttori europei di leghe polimeriche. Il know-how tecnologico dell'azienda include sia gli **Elastomeri Termoplastici** (TPV, SEBS, SBS, TPO) sia i **Tecnopolimeri** (PP, PA, PS, SAN, ABS, PC, PC/ABS, PPOm, PBT) con un ampio portafoglio di materiali che va dalla gomma alla plastica. I settori in cui vengono utilizzati i prodotti della **SO.F.TER.** spaziano dalla calzatura all'industria automobilistica, alla pavimentazione stradale, al piccolo e grande elettrodomestico, all'edilizia, al tempo libero, all'elettrico/elettronico e molti altri.

La ditta **Cremonini** ha razionalizzato il parco macchine del cliente, 13 apparecchiature di diversa tecnologia con 6 MFP bianco e nero e 3 MFP a colori Toshiba: 5 e-STUDIO207, 1 e-STUDIO283 e 3 e-STUDIO351c, garantendo oltre un risparmio economico, anche una migliore gestione della produzione documentale.



La Coldiretti, è una Organizzazione fortemente radicata nel Paese, costituita da 18 Federazioni regionali, 98 Federazioni provinciali, 765 Uffici di zona e 9.812 sezioni periferiche. La presenza sul territorio è accompagnata dalla consolidata rappresentatività che fa della Coldiretti la principale Organizzazione Agricola a livello nazionale e tra le prime a livello europeo. Tra gli associati alla Coldiretti figurano oltre 568.000 imprese agricole, che rappresentano il 52% di quelle iscritte alle Camere di Commercio.

La società R. Zanantoni presso la federazione provinciale di Parma ha portato a termine un'analisi TPU che si è conclusa con l'installazione di: 1 e-STUDIO523, 10 e-STUDIO233, 10 e-STUDIO167, 7 e-STUDIO353, 1 e-STUDIO351c e 1 e-STUDIO2330c





Come già comunicatovi, in aggiunta al servizio telefonico di Hot Line che tutti ormai conoscete, dallo scorso mese di dicembre, in PartnerPortal trovate un **link (CSC)** che vi consente di inserire la vostra richiesta tecnica (Issue) in completa autonomia 24 ore su 24. Gli Ispettori Tecnici di Toshiba Tec Italia saranno a Vostra completa disposizione durante i normali orari d'ufficio per soddisfare le richieste di carattere tecnico fino alla soluzione definitiva. Ad ogni aggiornamento della Issue, verrà inoltrata automaticamente una e-mail di notifica al vostro indirizzo di posta elettronica, permettendovi di tenere monitorato lo stato di avanzamento della vostra richiesta.

Nel mese di Febbraio verrà pubblicata su PartnerPortal la nuova versione della **Carta dei Servizi** di Toshiba Tec Italia. Tra le novità quella che riguarda più da vicino il servizio di Assistenza Tecnica è la nuova istruzione di lavoro SAT01-F rev.3 del 17/12/2008 "**Gestione della Garanzia**".

Qui di seguito trovate un estratto della procedura:

" Per poter usufruire della Garanzia a scalare per i prodotti di consumo e ricambi di consumo è obbligatorio allegare alla parte anche le seguenti liste, ricavate dalla mc in causa, che attestano lo stato di funzionamento e impostazioni della stessa:

-Stampa del Contatore Totale (Modalità Utente)

Liste Modalità Stampa Elenchi (9 + Start+ ON):

- **101 Modo regolazione 05**
- **102 Modolimpolazione 08**
- **103 Modo supporto**
- **105 Info cnt pixel**
- **106 Storico errori"**

La garanzia non potrà essere evasa se la parte non sarà corredata delle suddette informazioni.

La nostra carta dei servizi è un documento indispensabile in cui trovate tutte le informazioni necessarie per il lavoro quotidiano: modulistica, listino delle schede elettroniche riparabili, numeri di telefono e riferimenti, e tanto altro ancora.

Per tutti gli approfondimenti consultate PartnerPortal all'indirizzo

<http://partnernet.toshibatec-tiis.com/>

alla voce \Informazioni\Carta dei Servizi.

Anche per il primo quadrimestre di questo nuovo anno Toshiba Italia ha pianificato il **nuovo calendario dei corsi tecnici:**

Nuovi corsi tecnici sui prodotti a colori

e-STUDIO5520c/6520c/6530c

- Caratteristiche prodotto
- Principi di funzionamento
- Colour Management
- e-Bridge3 & Colour Management



e-STUDIO2330c/2820c/3520c/4520c

- Caratteristiche di prodotto
- Teoria del colore
- Principi di funzionamento
- Colour Management & e-Bridge3

Corsi tecnici MFP



e-STUDIO166/206/167/207

e-STUDIO233/283/353/453

e-STUDIO523/603/723/853

- Caratteristiche prodotto:
- Teoria del colore
- Optionals
- e-Bridge
- e-Filing

Corsi tecnici Soluzioni



Re-Rite

- Caratteristiche prodotto
- Gestione e conversione Documentale

Fleet Management

Caratteristiche prodotto



Corso e-Bridge avanzato

- Configurazione da Top-Access
- Funzioni avanzate(scan, fax, print)
- Gestione back-up

Il calendario corsi Gennaio-Aprile 2009 è scaricabile da Partnernet

<http://partnernet.toshibatec-tiis.com>

I corsi avranno inizio alle ore 9.30

Sede dei corsi:

TOSHIBA TEC ITALIA IMAGING SYSTEMS S.p.A.

Via delle Industrie, 31

20050 Mezzago – MI



Come organizzare il lavoro con le atmosfere da mille e una notte

Dal 2 all'8 novembre a Marrakech si è svolto il "1° Seminario Toshiba Campus" a cui si sono iscritti circa una settantina di persone.

Si è trattato di un programma di formazione che ha previsto anche la partecipazione di alcuni relatori esterni, oltre al Team Campus, i cui argomenti hanno saputo stimolare l'attenzione e attrarre l'interesse dei partecipanti.

Un programma formativo ben strutturato che ha visto l'alternarsi di momenti di svago e relax a momenti di lavoro intenso e non sono mancate le sorprese, ma andiamo per ordine.

Cominciamo subito con le sorprese: all'uscita dall'aeroporto, Marrakech ci accoglie con una temperatura e un panorama inattesi, sembrava più di essere in Svizzera per una settimana bianca piuttosto che nel Sahara, comunque la vista delle mura della città con le palme e, subito dietro, l'Alto Atlante completamente innevato, ha lasciato tutti senza fiato.

C'è voluto poco a scaldarci l'anima, è bastato mescolarci alla folla nella Medina, girare per i tortuosi vicoli dei Souks, visitare i meravigliosi monumenti e respirare l'atmosfera di piazza Jemma Effna con i suoi giocolieri, con i suoi "ristoranti" all'aperto e gli incantatori di serpenti che subito ci siamo ritrovati nella città da "mille e una notte" che tanto avevamo immaginato.



Ma non solo svago e avventura, il Seminario Campus ci ha portato anche l'impegno di un lavoro denso di contenuti di metodiche ed esperienze da condividere con i nostri Partner, per cui andiamo anche a vedere che cosa è successo nelle sale dei corsi.

Nella prima sessione sono stati presentati i **nuovi modelli** della gamma MFP a colori, i metodi per individuare le esigenze del cliente e offrire il prodotto giusto secondo le specifiche necessità nonché le tecniche per saper fornire presentazioni vincenti.

La continuazione logica si è avuta con una panoramica sui metodi per gestire e "proteggere" i propri clienti, una spiegazione, molto ben argomentata dalla società **Dolphin, su strumenti tecnologici semplici ma efficaci, per gestire le informazioni** che garantiscono continuità, fidelizzazione, problem solving e che sono un vero e proprio acceleratore di business.

Dopo aver parlato di conoscenza approfondita del proprio cliente, nella terza sessione si è parlato di come far diventare il noleggio, attraverso il **Top-UP**, uno strumento di successo, di gestione del MIF e non ultimo uno strumento di pianificazione commerciale.

Da ultimo i **casì reali di successo** ottenuti applicando la metodologia Campus, gli strumenti e le strategie seguite, l'impatto sul fatturato e sulla tipologia dei clienti.

Non è mancata la sorpresa finale con la presenza fuori programma della società **Europe Time Group**, che ha presentato una serie di servizi per contattare con il telemarketing clienti storici e nuovi in modo professionale.

Molte sono state le domande dei partecipanti e i dibattiti a margine del convegno, segno evidente che gli argomenti presentati hanno veramente interessato e lasciato una buona traccia.

Per concludere un grande grazie a tutti per l'apporto che ognuno ha dato per la buona riuscita del seminario, ma lasciateci anche ringraziare Marrakech per le affascinanti immagini che ci ha regalato.





La nuova serie Full-Colour PRO per la stampa professionale

Toshiba lancia sul mercato quattro nuovi sistemi di stampa a colori che garantiscono un eccezionale rapporto prezzo/prestazioni. Flessibilità, qualità e produttività ne fanno la scelta preferita per un'ampia gamma di lavori di stampa a colori digitali a bassa tiratura. Gli avanzati sistemi a colori Toshiba consentono di realizzare brochure, rapporti aziendali, manuali o immagini e grafica di grande impatto.

e-STUDIO2330c PRO

e-STUDIO2820c PRO

e-STUDIO3520c PRO

e-STUDIO4520c PRO



Il nuovo controller EFi Fiery GA-1211, che caratterizza la serie PRO, la rende adatta per tutti gli utenti che necessitano di una gestione del colore avanzata. Grazie alla gestione del colore ICC, parte integrante della tecnologia EFi, è possibile controllare con precisione la resa cromatica e regolare le singole curve colore. Questo assicura un'accurata corrispondenza cromatica dei colori CMYK, RGB, CIE Lab e spot, anche quando si utilizzano le normali applicazioni d'ufficio.

Rispetto alla serie PRO precedente, i nuovi modelli si differenziano per:

→ migliore gestione dei supporti cartacei

Con una capacità carta massima di 3.700 fogli e la possibilità di gestire formati fino a SRA3, grammature fino a 280 g/m² da bypass e stampe su formato banner, questi sistemi multifunzione contribuiscono concretamente al potenziamento della produttività.

→ efficiente integrazione in rete

La serie e-STUDIO4520c PRO si integra perfettamente nelle infrastrutture IT esistenti ed è compatibile con entrambe le versioni del sistema Microsoft Windows Vista a 32 e a 64 bit. Questi MFP sono dotati della connessione di rete IPv6 che li rende compatibili con la tecnologia di nuova generazione.

→ massimi livelli di sicurezza

I nuovi sistemi garantiscono un'impareggiabile protezione dei dati durante le operazioni di stampa e scansione. Le avanzate funzioni di sicurezza, quali autenticazione utente, stampa e cancellazione sicure, crittografia dei dati AES, si abbinano al firewall integrato per salvaguardare i vostri documenti più importanti.



AVERY®

La prima delle etichette

Oggi Avery ti offre una campionatura gratuita di etichette, biglietti da visita o carte fotografiche per le stampanti Laser a Colori.

Vai al sito indicato qui di seguito per richiedere subito la tua campionatura:

http://www.avery.it/it1/forms/sample_request_form_toshiba.jsp

Le ultime soluzioni software di Toshiba ...



per l'automatizzazione dei flussi di lavoro

e-BRIDGE Re-Rite Ver 6.1

Oltre alle funzioni ereditate dalla versione 6.0, il nuovo e-BRIDGE Re-Rite v. 6.1 si integra ancora di più con le potenzialità dei sistemi e-STUDIO a colori di ultima generazione. Grazie alla funzionalità Meta-Scan, basata su tecnologia XML, l'utente sceglie, direttamente dal pannello di controllo della macchina, i parametri di conversione per l'archiviazione dei documenti.

Questo tipo di applicazione consente la completa personalizzazione dei percorsi di scansione e rappresenta una vera e propria soluzione di gestione documentale, facile da impostare ma di elevato valore aggiunto nei confronti dell'azienda cliente, in quanto progettata secondo le possibili esigenze degli operatori.

per il completo controllo degli MFP in rete

Rispetto alla versione precedente, il nuovo EFMS v.4 risulta lo strumento ideale per il controllo e la gestione dei sistemi in rete, soprattutto quando si tratta del parco installato presso grandi clienti.

e-BRIDGE Fleet Management System

Versione 4

In particolare EFMS consente di personalizzare, con massima flessibilità, le funzionalità di lettura automatica dei contatori e la relativa generazione di report, di copiare le configurazioni dei parametri (rubrica, modelli, impostazioni di rete, ...) su tutti i sistemi MFP del network aziendale.

e-BRIDGE Job Build

per la gestione dei lavori di stampa

Toshiba e-BRIDGE Job Build è un software che rende ancora più versatile l'operatività dei sistemi e-STUDIO nell'impostazione dei lavori di stampa. E' possibile combinare in

un singolo fascicolo più documenti, originati da file diversi e con differenti supporti carta. In questo modo è possibile produrre facilmente stampe multiple di un singolo set, con un notevole risparmio di tempo e costi!

e-BRIDGE Job Separator

Questo nuovo software consente di stampare fascicoli multipli separati da un foglio divisore personalizzabile. e-BRIDGE Job Separator trova la sua applicazione ideale nel settore educazione: grazie all'intuitiva interfaccia – simile a quella di un driver di stampa – è possibile impostare esattamente il numero dei documenti da stampare suddivisi per classi, nome dell'insegnante, materia. Anche e-BRIDGE Job Separator, come Job Build, porta una serie di vantaggi grazie all'ottimizzazione di costi e tempistiche nella realizzazione dei lavori.



Su PartnerNet è disponibile tutta la documentazione di lancio prodotto, scaricatela dall'area "Informazioni Marketing"!

I pacchetti software EFMS v.4, Job Build e Job Separator sono disponibili su PartnerNet nell'area "Supporto e download/Strumenti". Non dimenticate di valorizzarli nelle vostre offerte economiche come soluzioni a valore aggiunto!



Nuovi articoli per i vostri showroom



Sono disponibili alcuni articoli per personalizzare i vostri showroom. Le foto ai lati di questo testo ritraggono due banner realizzati con una struttura di alluminio semplice da montare e all'occorrenza comodamente trasportabile che sorregge un pvc con la stampa del nostro logo e con la grafica della nuova campagna, ispirata alla natura, legata ai nuovi prodotti a colori.



Un pratico leggio sorreggerà i fogli informativi che vorrete posizionare accanto ai prodotti.

Delle eleganti cornici in alluminio denominate klik klak, di semplicissima apertura per consentire la facile sostituzione dei numerosi poster che vi invieremo nei prossimi giorni, abbelliranno le vostre pareti.

Come di consueto potrete ordinare gli articoli a mezzo PartnerNet <http://partnernet.toshibatec-tiis.com/>



Nuova Range Brochure

Abbiamo realizzato un nuovo catalogo che illustra la gamma completa dei nostri prodotti. Rispetto alle precedenti versioni è stato arricchito con del testo, delle immagini che richiamano le campagne legate ai sistemi multifunzione e strutturato con una divisione interna organizzata 'a rubrica' per consentire la veloce ricerca della giusta soluzione per il vostro cliente fra l'intera gamma dei nostri prodotti.

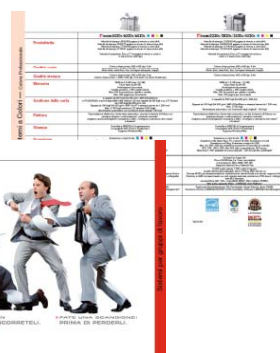

Avrete probabilmente già ricevuto un campione di questo nuovo catalogo a mezzo posta e potrete, come di consueto, richiederne l'invio a mezzo PartnerNet.





Nuove pagine pubblicitarie

Sono disponibili 4 nuove pagine pubblicitarie scaricabili da PartnerNet.

> COLORI BRILLANTI **> PRESTAZIONI ALLA MASSIMA VELOCITÀ** **> BENVENUTI NEL FUTURO DEI DOCUMENTI A COLORI**

La nuova serie di sistemi multifunzione «STUDIO6520c/6520u/6530c» assicura una straordinaria e fedele qualità di immagini fino a 65 ppm. La velocità non sarebbe bastata, così abbiamo aggiunto accuratezza, flessibilità, semplicità di utilizzo e tanto altro ancora per assicurarvi i migliori risultati a colori nei vostri documenti. In più, le innovative funzioni di scansione e copiatura facilitano il vostro lavoro. Velocità e semplicità: la nuova serie «STUDIO6530c» è la risposta!

Asaporate la nostra passione per l'innovazione www.toshiba.it

TOSHIBA
 Leading Innovation >>>





> TUTTO QUELLO CHE SAPPIAMO SUL COLORE **> LO ABBIAMO IMPARATO DALLA NATURA** **> BENVENUTI NEL FUTURO DEI DOCUMENTI A COLORI**

I nuovi colori della qualità: immagini, testi, grafica nitidezza e colori brillanti, questo è quanto garantiscono i nuovi sistemi «STUDIO2330c/2320u/3520c/4520c». In Toshiba abbiamo la passione per l'innovazione, così per lo sviluppo della nostra nuova serie di sistemi documentati a colori ci siamo ispirati al più grande maestro: la natura. Il risultato: stampe e copie con colori mozzafiato! Riproduciamo le vostre immagini a colori senza compromessi.

Asaporate la nostra passione per l'innovazione www.toshiba.it

TOSHIBA
 Leading Innovation >>>

> LA RIPRODUZIONE IMPECCABILE DEI COLORI **> INCONTRA UN'ESTREMA FACILITÀ DI UTILIZZO** **> BENVENUTI NEL FUTURO DEI DOCUMENTI A COLORI**

La nuova serie di sistemi multifunzione «STUDIO6520c/6520u/6530c» assicura una straordinaria e fedele qualità di immagine fino a 65 ppm. La velocità non sarebbe bastata, così abbiamo aggiunto accuratezza, flessibilità, semplicità di utilizzo e tanto altro ancora per assicurarvi i migliori risultati a colori nei vostri documenti. In più, le innovative funzioni di scansione e copiatura facilitano il vostro lavoro. Velocità e semplicità: la nuova serie «STUDIO6530c» è la risposta!

Asaporate la nostra passione per l'innovazione www.toshiba.it

TOSHIBA
 Leading Innovation >>>



> NON ABBIAMO INVENTATO IL COLORE **> LO ABBIAMO MIGLIORATO** **> BENVENUTI NEL FUTURO DEI DOCUMENTI A COLORI**

I nuovi colori della qualità: immagini, testi, grafica nitidezza e colori brillanti, questo è quanto garantiscono i nuovi sistemi «STUDIO2330c/2320u/3520c/4520c». In Toshiba abbiamo la passione per l'innovazione, così per lo sviluppo della nostra nuova serie di sistemi documentati a colori ci siamo ispirati al più grande maestro: la natura. Il risultato: stampe e copie con colori mozzafiato! Riproduciamo le vostre immagini a colori senza compromessi.

Asaporate la nostra passione per l'innovazione www.toshiba.it

TOSHIBA
 Leading Innovation >>>



Il valore del COLORE



La società Dalcomp, un nostro Partner da molti anni, ha di recente organizzato con grande successo un meeting dedicato alla sua rete di vendita totalmente

incentrato sul crescente sviluppo del mercato colore e sulle straordinarie prestazioni della nuova gamma Toshiba. La notevole affluenza e l'interesse dimostrato dai partecipanti hanno ripagato il nostro impegno congiunto.



e-STUDIO5520c/6520c/6530c

Se volete organizzare giornate formative o 'open day' presso la vostra sede non esitate a contattare il nostro ufficio marketing

Il nuovo specialista tecnico di Toshiba



Buongiorno, mi chiamo Matteo Francia e sono il nuovo specialista tecnico per le soluzioni documentali e di connettività Toshiba. Ho ricoperto lo stesso ruolo per molti anni presso la società Lexmark e successivamente ho fatto il sistemista presso un partner Microsoft, esperienza che mi ha concesso di allargare i miei orizzonti sia tecnici che di interazione con i clienti.

Il mio compito principale in Toshiba è quello di far conoscere (tramite training specifici) e soprattutto implementare e supportare le soluzioni software documentali (e-Bridge Re-Rite) e di monitoraggio/gestione (e-Bridge Fleet Management System) al fine di migliorare il flusso di lavoro dei clienti finali fidelizzandoli ai prodotti Toshiba.

Sto inoltre sviluppando un laboratorio digitale che permetterà di risolvere le più svariate problematiche software e inoltre consentirà di replicare diversi ambienti operativi al fine di supportare le richieste di implementazione degli MFP Toshiba nelle realtà degli utenti.



Committed to People, Committed to the Future. TOSHIBA

...sapevate che...



Toshiba ha di recente presentato il prototipo del più piccolo videoproiettore a LED. Le misure del "Pico", che ricordano quelle di un iPod, sono 10x4,5x1,7 cm.



Toshiba apre una nuova fabbrica di produzione e vendita di motori industriali in Vietnam per far fronte alla crescente domanda mondiale.

Toshiba annuncia il prototipo di una nuova FeRAM che ridefinisce gli standard eccellendo con le prestazioni relative alla densità e alla velocità: 128 Mb per l'immagazzinamento e 1.6 GB al secondo di velocità.

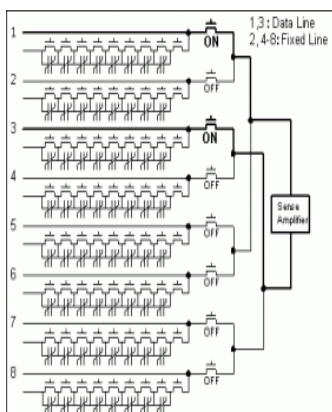

Il 29 e il 30 novembre scorso si è concluso il Contest organizzato da Toshiba in Cina per premiare con il "Toshiba Innovation Award" i 3 migliori studenti che hanno sostenuto delle prove in matematica, fisica e chimica.



I partecipanti sono stati 2521, provenienti da 12 diverse Università.



Notizie dai 'cugini' di Toshiba in Italia



REGZA

La vera ALTA DEFINIZIONE
Resolution+

L'Alta Definizione è una meraviglia, ma come continuare ad apprezzare sui moderni schermi Full HD e HD READY le immagini in Standard Definition provenienti da un DVD piuttosto che dalle trasmissioni Tv PAL? **Toshiba ora ha una formidabile risposta, si chiama Resolution+ ed elabora le tradizionali sorgenti video SD in maniera tale da ottenere una qualità paragonabile a quella dell'High Definition.** Grazie all'esclusivo microprocessore Toshiba potete vedere sul vostro televisore un'immagine in ALTA DEFINIZIONE qualunque sia la fonte del segnale ricevuto.





Nel prossimo numero di Aprile

da non perdere....

Accordo con un broker finanziario:
efficaci soluzioni di locazioni operative
con una semplice e assistita
operatività

La chiusura dell'anno fiscale
Toshiba

I vostri nuovi casi di successo!

Nuovi Prodotti Toshiba

... e tanto altro ancora...

Comitato di redazione

Stefania Casati

Marco Maestri

Luigi Giura

Fabio Oggionni

Pierluigi Binda

Vanessa Ballotrini